

DESCRIZIONE

Il termometro Tecnix dit-512 è uno strumento di misura digitale ad infrarossi piccolo e maneggevole, di tipo versatile ed idoneo per rilevazioni, misurazioni e la diagnostica nelle costruzioni e nell'edilizia. Approvato CE secondo le norme EN50081-1(97) e EN50082-1(97).

Lo strumento è dotato di retro illuminazione, auto-spegnimento (dopo 15 secondi di non utilizzo) per aumentare la durata della batteria.

Il principio di funzionamento si basa sull'emissione da parte dei corpi di energia ad infrarossi in misura dipendente dalla loro temperatura. Dalla misurazione dell'entità delle radiazioni emesse si può determinare la temperatura dell'oggetto indagato.

Le radiazioni infrarosse sono di natura elettromagnetica, hanno la capacità di viaggiare attraverso l'aria e di essere assorbite dai corpi solidi. Il termometro rileva le radiazioni emesse e tramite esse determina con accuratezza la temperatura degli oggetti presi in esame, indipendentemente dalla temperatura dell'aria o dalla distanza di rilevazione.

La misurazione avviene tramite un sensore ad infrarossi di tipo ottico.

La quantità di energia emessa dagli oggetti è proporzionale alla loro temperatura. Questo fenomeno, chiamato emissività, dipende dal materiale di cui è composto l'oggetto, nonché da come si presenta in superficie. Il suo gradiente varia da un fattore 0.10 per superfici molto riflettenti a 1.00 per superfici nere. Lo strumento copre un range operativo che arriva sino a 0.95, ed è quindi utilizzabile per il 90% delle applicazioni possibili.

Se la superficie da misurare si dovesse presentare coperta da ghiaccio o altro materiale, si consiglia un'accurata pulizia prima di procedere con la misurazione.

PRECAUZIONI

Sostituzione delle batterie

La visualizzazione continua nel display del simbolo sotto indicato avverte della necessità di sostituire le batterie in quanto prossime a scaricarsi.



Per la loro sostituzione spegnere lo strumento, allentare la vite dell'apposito vano

posto sul retro dello strumento, rimuovere il coperchio ed asportare le batterie esauste. Riposizionare quindi un nuovo set (avendo cura di smaltire le batterie esauste nel rispetto dell'ambiente), installandole secondo la polarità indicata. Per lunghi periodi di inattività del termometro, suggeriamo di rimuovere le batterie dal vano.

Utilizzare un panno umido per la pulizia dello strumento, senza detersivi, materiale abrasivo o solventi.

UTILIZZO DELLO STRUMENTO

Spegnimento automatico:

Lo strumento si disattiva automaticamente dopo 15 secondi di inutilizzo. Premere il pulsante MEAS per la riaccensione.

Accensione:

quando il termometro è spento, tenere premuto per meno di un secondo il pulsante MEAS per accendere lo strumento. Le impostazioni che compariranno sul display LCD saranno le stesse che erano state precedentemente impostate prima dell'ultimo spegnimento.

A strumento spento, la pressione del tasto MEAS per più di 1 secondo permetterà di cancellare dalla memoria i dati relativi alla temperatura massima e minima relativi all'ultima misurazione.

Retroilluminazione:

premere il tasto "☼" durante la misurazione per accendere l'illuminazione del display LCD;

Indicatore laser:

Premere il tasto relativo alla funzione laser e l'icona comparirà sullo schermo LCD; premendo successivamente il tasto MEAS verrà emesso l'indicatore laser e l'icona relativa lampeggerà.

Tasto MEAS:

premere il tasto per effettuare le misurazioni dirigendo il termometro verso il punto oggetto della nostra misurazione; una volta rilasciato il tasto, verrà interrotta la misurazione e bloccata sul display l'ultima temperatura visualizzata sullo schermo. Lo strumento si spegnerà automaticamente dopo 15 secondi di inutilizzo.

Selezione dell'unità di misura della temperatura:

Lo strumento può visualizzare la temperatura sia in gradi Celsius (°C) che in gradi Fahrenheit (°F).

All'accensione del termometro l'unità di misura visualizzata sarà quella che era stata precedentemente impostata prima dell'ultimo spegnimento.

Per cambiare l'unità di misura, quando lo strumento è spento, tenere premuto per più di due secondi il tasto "☼" per selezionare i gradi Fahrenheit o il tasto "laser" per i gradi Celsius, quindi rilasciare e premere il tasto MEAS; vedremo apparire sul display LCD l'icona (°C) oppure (°F) relativa all'unità di misura desiderata.

Misurazione continua:

1. con lo strumento spento, tenere premuto il tasto MODE e premere il tasto MEAS per attivare la funzione di misurazione continua; una volta visualizzata l'icona HOLD sul display, un'ulteriore pressione del tasto MEAS attiverà la misurazione continua.

2. per interrompere la misurazione premeremo ancora il tasto MEAS; ricordiamo che lo strumento si spegnerà automaticamente dopo 15 secondi di inutilizzo.

NOTE: durante la funzione di misurazione continua l'icona HOLD non appare sullo schermo, e l'indicatore laser sarà attivo.



Via A.Migliorati, 27-84134 Salerno
Tel: 089.9431125/127
Fax: 089.2857197
www.drawingcad.com

Modalità di selezione delle funzioni

Premere il tasto MODE per scorrere le varie funzioni: ALM Hi → ALM Lo → MAX → MIN → HOLD.

HOLD: rilasciando il tasto MEAS interrompiamo la misurazione della temperatura, compare l'indicazione HOLD e la misura letta resta sullo schermo.

ALM Hi: il limite superiore di temperatura è regolabile usando i tasti freccia. Quando la temperatura rilevata è superiore al valore limite impostato, lo strumento emetterà un segnale acustico e la scritta ALM Hi verrà visualizzata.

ALM Lo: allo stesso modo si può regolare il limite inferiore di temperatura e, come nella precedente funzione, se la temperatura scenderà sotto il valore impostato lo strumento emetterà il segnale acustico visualizzando sullo schermo la scritta ALM Lo.

MAX: quando viene visualizzata la relativa icona, sullo schermo LCD apparirà il valore di temperatura massimo misurato.

MIN: quando è visualizzata la scritta MIN sarà leggibile sul display la minima temperatura rilevata durante la misurazione.

SET MODE: L'icona SET appare ogni qualvolta è possibile apportare delle variazioni di valori numerici (cioè durante le operazioni precedentemente descritte, ad esempio nel settaggio della temperatura massima (ALM Hi) o minima (ALM Lo). Utilizzare i tasti freccia (▲▼) per apportare le variazioni volute ai valori.

Materiale	Emissività	Materiale	Emissività
Asfalto	0.90 → 0.98	Tessuto	0.98
Cemento	0.94	Pelle	0.98
Stucco	0.96	Schiuma	0.75 → 0.80
Sabbia	0.90	Carbonella	0.96
Terra	0.92 → 0.96	Gomma	0.94
Acqua	0.92 → 0.96	Plastica	0.85 → 0.95
Ghiaccio	0.96 → 0.98	Legname	0.90
Neve	0.83	Carta	0.70 → 0.94
Vetro	0.90 → 0.95	Cromatura	0.81
Ceramica	0.90 → 0.94	Ramatura	0.78
Marmo	0.94		
Gesso	0.80 → 0.90		
Malta	0.89 → 0.91		
Mattone	0.93 → 0.96		

SPECIFICHE TECNICHE

GENERALI:

Display: LCD digitale 31/2.

Indicatore di batterie scariche: 

Autospegnimento: 15 secondi.

Range di misura: -20°C ÷ +450°C

Precisione: ±2% della lettura o ±3°C MAX

Temperatura operativa: -20°C ÷ +50°C

Umidità operativa: < 80% U.R.

Temperatura di stoccaggio: -20° ÷ +60°C

Umidità stoccaggio: < 80% U.R.

Batterie: 4pz 1,5V tipo AAA Alkaline

Autonomia: 30 ore di utilizzo continuo

Dimensioni: 170x44x40mm

Peso: 160g circa incluso batterie

Laser Specifications:

Laser Classe 2

Diode laser: rosso (630-670nm).

Distanza operativa: 0,50 - 15 metri

Uscita: < 1mW, laser classe 2.

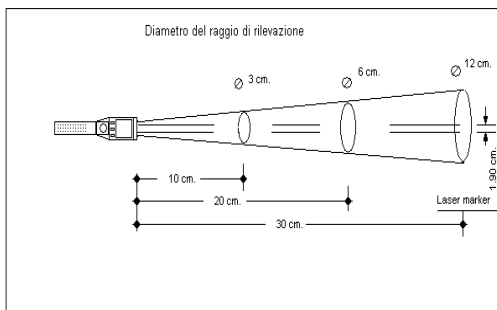

Via A. Migliorati, 27-84134 Salerno

Tel: 089.9431125/127

Fax: 089.2857197

www.drawingcad.com